

P16, P16 AVC, P20

Zváracie hlavy pre zváranie trubiek do trubkovnice

Jednoduchá manipulácia pri vysokej hospodárnosti a funkčnosti charakterizuje sériu P od firmy Orbitalum: S najvyššou precíznosťou prevádzajú tieto hlavy tisíceky zvarov na spojoch trubky a trubkovnice metódou WIG, pričom zachovávajú konštantnú kvalitu zvaru.



Pre zváranie trubka-trubkovnica na veľkých priemeroch výmenníkov tepla s najvyššou precíznosťou a hospodárnosťou

Jednoduchá manipulácia pri maximálnej funkčnosti

Vodou chladená hlava horáka plynulo naklápací až do 30°

S touto hlavou WIG nie je problém zvärať trubky do trubkovnice s najvyššou presnosťou a konštantnou kvalitou.

Vodné chladenie série P vedie až k hlave horáka WIG, čo umožňuje precízny priebeh a konštantnú kvalitu zváracieho procesu a zvyšuje zaťažovateľ. Hlava horáka je plynulo naklápací - táto funkcia je výhodná pri trubkách vstupujúcich pod uhlom, alebo v stiesnených priestoroch.

ĎALŠIE VLASTNOSTI:

- Kompletne vodou chladené teleso zváracie hlavy (iba P16/P16 AVC)
- Hlava horáka až do 30° naklápací (redukuje sa rozsah priemerov)
- Geometria zvaru: trubky zapustené, zároveň a prečnievajúce
- Prenos prúdu: lamelová spojka
- Prenos plynu a vody: otočná spojka
- Trojbodové opierky z nehrdzavejúcej ocele
- Ručné nastavenie elektródy: zdvih +/- 5 mm
- Je možné prispôsobiť špeciálne horáky, napr. boxheader (iba P16/P16 AVC) vnútorný horák (s/bez studeného podávacieho drôtu)
- Osadenie v trubke určenej k zváraní pomocou strediaceho patróna, ktorý je nasadený na upínacom trní (zvláštne príslušenstvo)

- Zváracia hlava s integrovaným podávačom prídavného drôtu, ktorá je vybavená navyše pre uchytienie štandardnej cievky D 100 mm/1 kg (3.937"/2.2 lbs)
- Prívod studeného drôtu, ktorý obieha súbežne s horákom WIG, aby nedochádzalo k prekrúcaniu drôtu na výstupe zo špičky horáka (iba P16/P16 AVC)
- Spolu s trojbodovou opierkou
- Spolu 7,5 m (24,6 ft) káblovým zväzkom a sadou náradia

ĎALŠIE VLASTNOSTI P16 AVC:

- S elektricky riadenou dĺžkou zváracieho oblúka (AVC) - je možné použiť iba so zdrojom zváracieho prúdu ORBIMAT 300 CA AVC/OSC



P16



P16 AVC



P20

ROZSAH POUŽITIA		P16	P16 AVC	P20
Obj.č.	s podávaním studeného drôtu	831 000 001	831 000 002	832 000 002
	bez podávania studeného drôtu	831 000 003	831 000 004	832 000 001
od Dvnút.-do Dvonk.		10 - 78 mm* 0.394" - 3.071"*	12 - 100 mm* 0.470" - 3.937"*	10 - 70 mm* 0.394" - 2.756"*

TECHNICKÉ ÚDAJE		P16	P16 AVC	P20
Hmotnosť stroja spolu s káblovým zväzkom	s podávaním studeného drôtu	17,5 kg 38.6 lbs	18,3 kg 40.3 lbs	12,75 kg 28.1 lbs
	bez podávania studeného drôtu	16,2 kg 35.7 lbs	-	11,5 kg 25.4 lbs
Hmotnosť podávača drôtu		1,0 kg 2.2 lbs	1,0 kg 2.2 lbs	1,0 kg 2.2 lbs
	Podávač prídavného drôtu-Ø	1,0 kg 2.2 lbs	1,0 kg 2.2 lbs	100 mm 3.937"
Dĺžka káblového zväzku		7,5 m 24.6 ft	7,5 m 24.6 ft	7,5 m 24.6 ft

PRI DODANÍ OBDRŽÍTE

Obsahom:

- 1 Zváracie hlavy pre uchytenie do trubky P16, P16 AVC alebo P20
- 1 Trojbodová opierka
- 1 Prepravný kufor
- 1 Sada náradia
- 1 Návod na obsluhu a zoznam náhradných dielov

Vhodné príslušenstvo (zvláštne príslušenstvo):

- Centrovacie patróny a uchyťavacie trne
- Špeciálne horáky (Boxheader-horák, horák na zadnú trubkovnicu)
- Rýchlo výmenný adaptér horákového držiaka
- Prívod studeného zváracieho drôtu KD
- Váhový kompenzátor - vyvažovač
- Uzatvorený kryt plynovej ochrany
- Čelná klietka
- ESG prístroj na brúsenie elektród
- Uzemňovací kábel
- Predĺžovací káblový zväzok
- Dvojité redukčný ventil
- Wolfrámové elektródy WS2

ROZMERY	P16	P16 AVC	P20
Rozmer "A"	182,97 mm 7.204"	187,05 mm 7.364"	175,00 mm 6.890"
Rozmer "B"	427,25 mm 16.821"	427,25 mm 16.821"	400,00 mm 15.748"
Rozmer "C"	344,00 mm 13.543"	344,00 mm 13.543"	331,40 mm 13.047"
Rozmer "D"	80,00 mm 3.150"	80,00 mm 3.150"	72,00 mm 2.835"
Rozmer "E"	95,50 mm 3.760"	95,50 mm 3.760"	87,50 mm 3.445"
Rozmer "F"	466,00 mm 18.346"	582,00 mm 22.913"	461,16 mm 18.156"

* Menšie a väčšie priemery na dotaz.

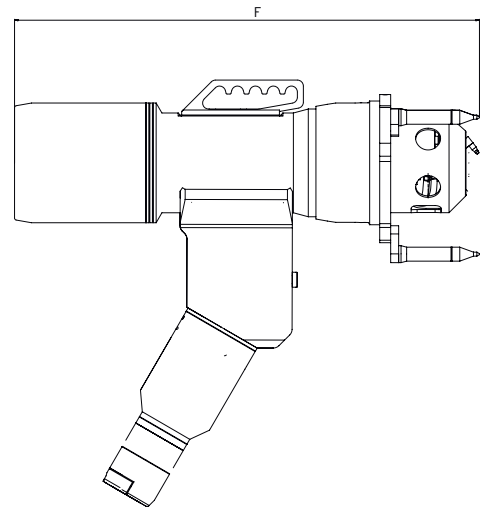
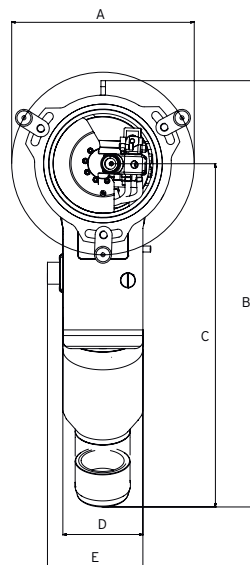

Technické údaje sú bez záruky. Neobsahujú žiadne vlastnosti. Zmeny vyhradené. Platia naše všeobecné predajné podmienky.