

Príslušenstvo k strojom GF a RA

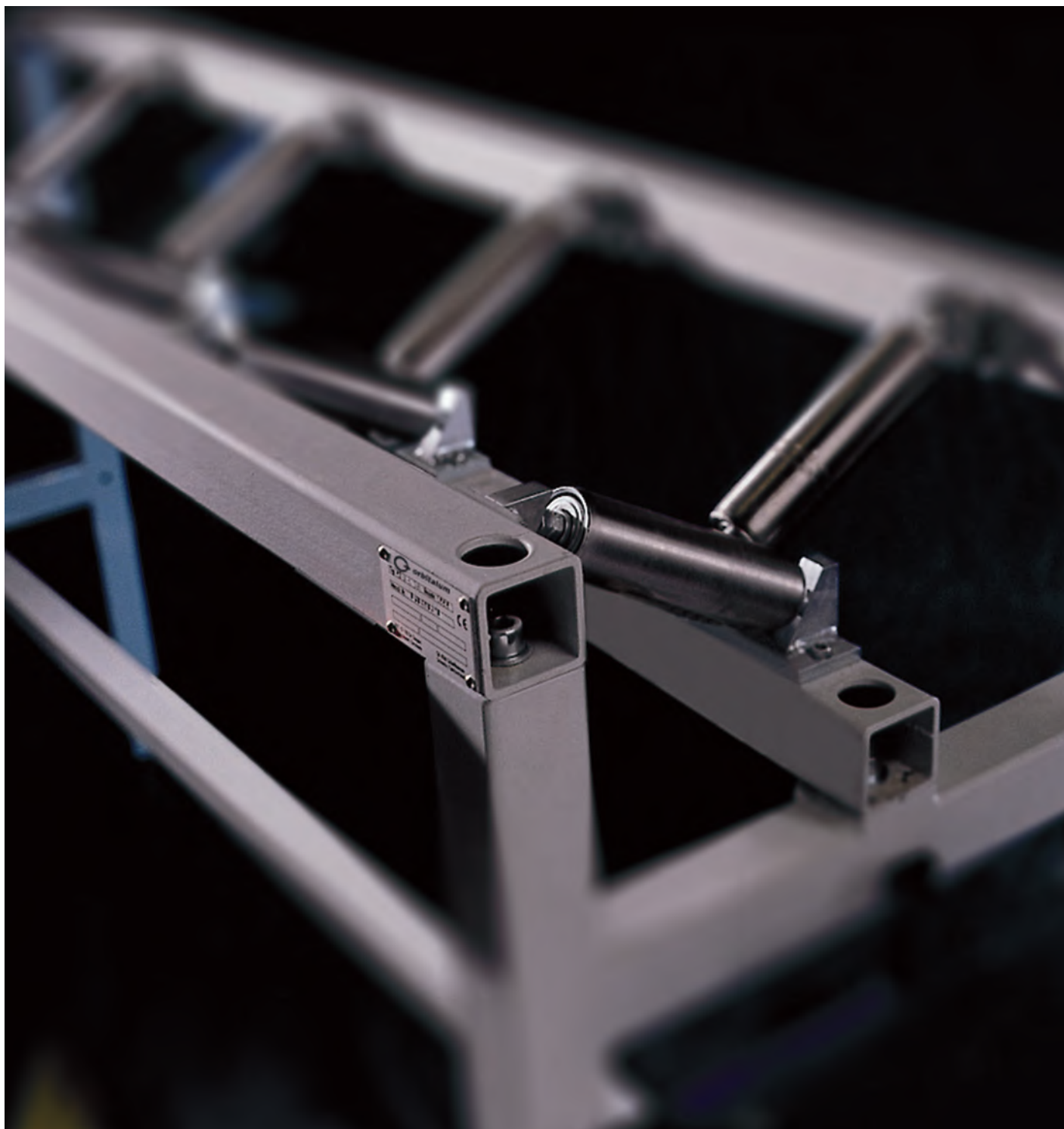

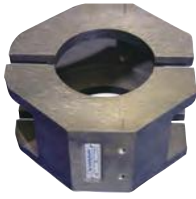

Hliníkové kruhové uchyťavacie poločeluste

Príslušenstvo k strojom GF a RA

Hliníkové kruhové uchyťavacie poločeluste

Vhodné do RA 8 a RA 12.

K uchyťavaniu tenkostenných trubiek z nehrdzavejúcej ocele a bez deformácie. Hliníkové kruhové uchyťavacie poločeluste sa vyrábajú podľa špecifických požiadaviek zákazníka. V objednávke prosím uvádzajte vonkajší resp. vnútorný priemer a hrúbku steny trubky, ktorá sa má opracovávať.

Pri dodaní obdržíte:

- 4 skrutky s valcovou hlavou
- 1 sada kruhových uchyťavacích poločelustí

Pri objednávke pre RA 8 obdržíte navyše:

- 1 vrtiaciu šablónu pre montáž poločelustí
- 2 skrutky s valcovou hlavou pre vrtiaciu šablónu

Ďalšie rozmery je možné dodať.

ARTIKEL	PREVEDENIE	DVONK. TRUBKY [MM]	DVONK. TRUBKY [INCH]	OBJ.Č.	KG
Hliníkové kruhové uchyťavacie poločeluste	pre RA 8	129,0	5.079	790 045 216	4,300
Hliníkové kruhové uchyťavacie poločeluste	pre RA 8	139,1	5.476	790 045 219	4,700
Hliníkové kruhové uchyťavacie poločeluste	pre RA 8	167,0	6.575	790 045 218	4,000
Hliníkové kruhové uchyťavacie poločeluste	pre RA 8	168,3	6.626	790 045 220	3,600
Hliníkové kruhové uchyťavacie poločeluste	pre RA 8	210,0	8.268	790 045 217	2,900
Hliníkové kruhové uchyťavacie poločeluste	pre RA 12	204,0	8.030	790 047 222	-
Hliníkové kruhové uchyťavacie poločeluste	pre RA 12	209,0	8.230	790 047 221	11,500
Hliníkové kruhové uchyťavacie poločeluste	pre RA 12	219,0	8.620	790 047 220	11,200
Hliníkové kruhové uchyťavacie poločeluste	pre RA 12	254,0	10.000	790 047 216	9,200
Hliníkové kruhové uchyťavacie poločeluste	pre RA 12	273,0	10.750	790 047 219	8,400
Hliníkové kruhové uchyťavacie poločeluste	pre RA 12	300,0	11.810	790 047 224	9,100
Hliníkové kruhové uchyťavacie poločeluste	pre RA 12	324,0	12.760	790 047 218	5,800
Hliníkové kruhové uchyťavacie poločeluste	pre RA 12	306,0	12.047	790 047 225	5,800



Vložky do uchyťavacích čelustí z nehrdzavejúcej ocele

Vložky do uchyťavacích čelustí z nehrdzavejúcej ocele

Zu GF 4 a GF 6 (AVM/MVM). Pre ochranu pred kontaktnou koróziou. Sú súčasťou obsahu dodávky GF 4 a GF 6 (AVM/MVM).

ARTIKEL	PREVEDENIE	OBJ.Č.	KG
Vložky do uchyť. čelustí z nehrdz. ocele kompl. pre GF 4	pravá + ľavá	790 142 241	0,310
Vložky do uchyť. čelustí z nehrdz. ocele kompl. pre GF 6	pravá + ľavá	790 143 200	0,510



Priebežný chladiaci systém

Priebežný chladiaci systém

Pre GF 20 AVM. Na dotaz aj pre GF 4, GF 6, RA 8 a RA 12. Pre zvýšenie životnosti rezného kotúča a lepšiu akosť povrchu opracovanej plochy trubky. Plynulo nastaviteľný. Systém obsahuje vibračnú trubicu, jej prostredníctvom dochádza k ochladzovaniu stlačeným vzduchom. Množstvo studeného vzduchu je možné individuálne nastaviť na úroveň optimálnu pre vašu aplikáciu. Vhodné tiež pri rezaní plastových trubiek. Chladienie bez použitia chladiaceho prípravku. Rezný kotúč je počas rezacieho procesu priebežne ochladzovaný studeným vzduchom (až - 37°).

ARTIKEL	PREVEDENIE	OBJ.Č.	KG
Priebežný chladiaci systém	Stlačený vzduch (potrebný tlak 5,5 - 8,0 bar)	790 050 773	0,600

STROJE PRE REZANIE A ÚKOSOVANIE TRUBIEK

Mazací prípravok GF TOP

Vysokoučinné syntetické mazivo pre rezné kotúče a frézy.

Zvyšuje životnosť rezného kotúča.

Vyhovuje požiadavkám NSF H2 a je registrovaný. Jednoduché a rovnomerné mazanie rezného kotúča je zaručené pomocou špeciálneho štetca, ktorý sa naskrutkuje na tubu.

ARTIKEL	PREVEDENIE	OBJ.Č.	KG
Mazací prípravok GF TOP	Tuba, 180 g	790 060 228	0,205



GF TOP

Mazací prípravok GF LUB

Výkonná mazacia pasta bez chlóru pre rezné kotúče a frézy.

Zvyšuje životnosť rezných kotúčov. Táto ekologická mazacia pasta je úsporným nástupcom maziva ROCOL; so zlepšenými vlastnosťami a novým názvom. GF LUB spĺňa najnovšie ekologické smernice a normy.

ARTIKEL	PREVEDENIE	OBJ.Č.	KG
Mazací prípravok GF LUB	Tuba, 160 ml	790 041 016	0,160



GF LUB

Prevodovým olejom

Pre všetky typy strojov GF a RA.

ARTIKEL	PREVEDENIE	OBJ.Č.	KG
Prevodovým olejom	Fľaša, 250 ml	790 041 030	0,235



Prevodovým olejom

Medziprevodovka- súprava pre dodatočnú prestavbu

Na prestavbu štandardných rezačiek a úkosovačiek trubiek (RA) na RA H (s medziprevodovkou) s motorom FE 680 (otáčky 150-270 ot/min).

Pomocou tejto medziprevodovky sa znižujú otáčky na 40-70 ot/min. za súčasného zvýšenia krútiaceho momentu. K rezaniu vysokokvalitných ocelí ako sú napr. Hastelloy®, Inconel. Vhodná pre RA 2, RA 4, RA 41, RA 41 Plus, RA 6, RA 8 a RA 12.

V súprave sú všetky potrebné diely k prestavbe a navyše prevodový olej.

ARTIKEL	OBJ.Č.	KG
Medziprevodovka- súprava pre dodatočnú prestavbu	790 041 063	2,000



Medziprevodovka- súprava pre dodatočnú prestavbu



Náhradný kábel



Náhradný kábel komplet



Rýchlomontážna platňa so zvierkami

Náhradný kábel s otočným kontaktom

Otočný kontakt zabraňuje stočeniu kábla.
Pre všetky typy strojov GF, RA a PS s ochrannou triedou II.

ARTIKEL	PREVEDENIE	DLŽKA KÁBLA		OBJ.Č.		KG
		[M]	[FT]			
Náhradný kábel komplet	230 V, 50/60 Hz EU	4	13.12	790 142 081		0,680
Náhradný kábel komplet	120 V, 50/60 Hz US/CA	4	13.12	790 142 082		0,654
Náhradný kábel komplet	230 V, 50/60 Hz CH	4	13.12	790 142 083		0,595
Náhradný kábel komplet	230 V, 50/60 Hz AU	4	13.12	790 142 084		0,655
Náhradný kábel komplet	120 V, 50/60 Hz GB	4	13.12	790 142 087		0,740
Náhradný kábel	230 V, 50/60 Hz EU	4	13.12	790 142 076		0,560
Náhradný kábel	120 V, 50/60 Hz US/CA	4	13.12	790 142 077		0,740
Náhradný kábel	230 V, 50/60 Hz CH	4	13.12	790 142 078		0,520
Náhradný kábel	120 V, 50/60 Hz GB	4	13.12	790 142 079		0,630
Náhradný kábel	230 V, 50/60 Hz AU	4	13.12	790 142 080		0,560

Rýchlomontážna platňa so zvierkami

Pre rýchlu montáž stroja na pracovný stôl.
Ideálne pre častú zmenu pracoviska.

ARTIKEL	OBJ.Č.		KG
Rýchlomontážna platňa pre GFX 3.0, RA 2, RA 21 S	790 041 027		4,230
Rýchlomontážna platňa pre GF 4, GF 6, GFX 6.6, RA 4, RA 6, RA 8, RA 41 Plus	790 042 027		6,165
Rýchlomontážna platňa pre PS 4.5, PS 4.5 Plus a PS 6.6	790 048 334		2,600

Podávač trubiek - Základný a prídavný diel

Podávač trubiek umožňuje nasúvať trubky do strojov GF a RA v osi a bez námahy. Veľmi robustná a stabilná konštrukcia, rám s práškovou povrchovou úpravou a valčekmi z nehrdzavejúcej ocele.

Výhody:

- Extrémna stabilita a bezpečnosť postavenia
- Rýchle prispôsobenie rozmerom
- Rýchle stredenie trubiek v sekundách
- Špeciálne povlakovaný, bezúdržbový, oceľový rám
- Vodiace valčeky z nehrdzavejúcej ocele
- Podávač trubiek je možné predĺžiť prídavným dielom
- Šetrí čas a peniaze
- Nedochoádza ku kontaminácii
- Vhodný pre všetky ocele

Základný diel:

Vhodný pre všetky typy strojov na rezanie a úkosovanie trubiek od firmy Orbitalum Tools (okrem RA 21 S a GF 20, RA 2 na dotaz). Stroje môžu byť namontované bez zvláštneho príslušenstva priamo na montážnu platňu základného dielu. Vďaka mechanickému výškovému nastaveniu je možné stroj ľahko výškovo upraviť pomocou ručného kolieska na požadovaný priemer trubky. Stroj je na uchytávacej platni pružne uložený.

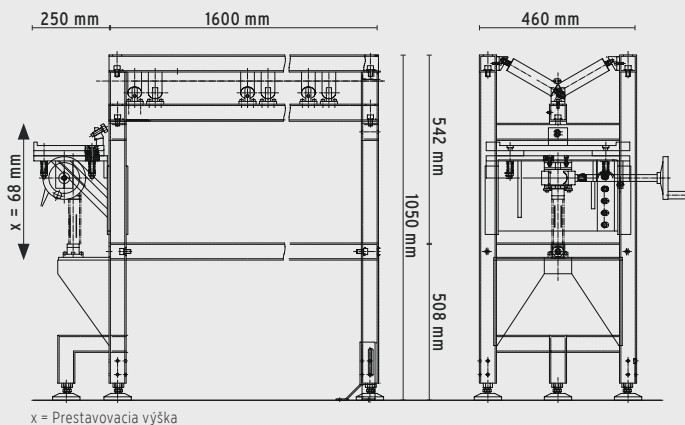

Prídavný diel:

Služi pre individuálne predĺženie základného dielu. Môže byť priamo spojený so základným dielom.

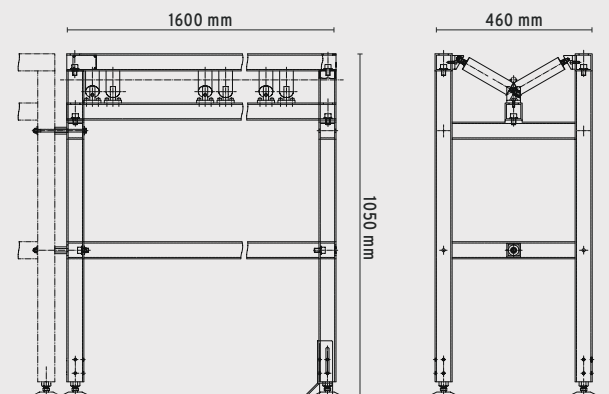

Podávač trubiek - základný diel



Podávač trubiek - prídavný diel

Montážna zostava kotevných uhoľníkov:

Pre ukotvenie základného a prídavného dielu k podlahe. Zostava sa skladá zo 4 uhoľníkov a 8 skrutiek s podložkami.

ROZSAH POUŽITIA/ TECHNICKÉ ÚDAJE	PODÁVAČ TRUBIEK - ZÁKLADNÝ DIEL	PODÁVAČ TRUBIEK - PRÍDAVNÝ DIEL		
Dvonk. trubky	16 - 325 mm 0.63" - 12.8"	16 - 325 mm 0.63" - 12.8"		
Rozmery cca.	185 x 105 x 50 cm 72.8" x 41.3" x 19.7"	cca. 160 x 105 x 50 62.9" x 41.3" x 19.7"		
Nosnosť max.	400 kg 881.8 lbs	400 kg 881.8 lbs		
Prestavovacia výška rýchломontážnej platne (Prestavovacia výška)	68 mm 2.68"	-		

ARTIKEL	OBJ.Č.		KG
Podávač trubiek - základný diel	790 068 051		116,000
Podávač trubiek - prídavný diel	790 068 061		72,000
Montážna zostava kotevných uhoľníkov	790 068 053		1,900



Mobilné pracovisko

Mobilné pracovisko

Pre mobilné použitie na stavbe alebo v dielni. Ideálny doplnok pre všetky rezačky od firmy Orbitalum Tools (okrem GF 20 AVM, RA 2, PS 4.5, PS 6.6 na dotaz možné).

Výhody:

- Bezpečná preprava strojov na stavbe.
- Pružná práca na príslušnom pracovisku.
- Odstránenie prípravných časov, napr. montáž stroja na pracovný stôl.
- Výškovo nastaviteľná podpera na trubky s kladkou z nehrdzavejúcej ocele.
- Uzamykateľná skrinka so 4 zásuvkami na náradie a príslušenstvo.
- Rám s uchytávacou platňou a skrutkovým zdvihákom na výškové nastavenie stroja podľa rozmeru trubky.
- Vaňa na zachytávanie triesok.

TECHNICKÉ ÚDAJE	MOBILNÉ PRACOVISKO		
Rozmery (dłxšxv)	115 x 43 x 91 cm 45.3" x 16.9" x 35.8"		
Nosnosť max.	675 kg 1488.1 lbs		

ARTIKEL	OBJ.Č.		KG
Mobilné pracovisko	790 068 071		137,000

Zvláštné príslušenstvo

- Rezné kotúče a frézy, pozri str. 25
- Pracovný stôl, sklápací, pozri str. 86
- Zverák, pozri str. 86